

Exclusive Boiler Green

Caldaie murali ecologiche a condensazione,
combinata con bollitore in acciaio inox da 60 litri.



Condensazione / Murali

Residenziale



Beretta

Il clima di casa.

Exclusive Boiler Green: un mare d'acqua calda ecologica

Exclusive Boiler Green è la caldaia a condensazione Beretta con accumulo in **acciaio inox** da 60 litri in grado di soddisfare tutte le esigenze di acqua calda sanitaria. L'innovativo design consente di installare Exclusive Boiler Green in qualsiasi punto dell'abitazione.

Il comfort ideale

Exclusive Boiler Green è dotata di funzione **Clima Facile** (termoregolazione con sonda esterna di serie) e funzione **Riempimento Facile** (caricamento semiautomatico impianto).

La soluzione agli impianti più complessi.

Exclusive Boiler Green gode di specifici complementi per impianti misti o ad alta portata, di tre linee di fumisteria codensing e di sistemi per intubamento dedicati.



RENDIMENTO ★★★★★

secondo Direttiva Europea CEE 92/42.

La condensazione: Elevati rendimenti, Risparmio energetico, Rispetto per la natura

Beretta presenta Exclusive Boiler Green la nuova gamma di caldaie ecologiche a condensazione con bollitore integrato progettate per offrire elevati rendimenti energetici e basse emissioni inquinanti.

Elevati rendimenti significano consumi ridotti.

L'innovativo scambiatore condensante permette di recuperare buona parte del

calore dei fumi riducendo le perdite al camino e buona parte del calore latente di condensazione del vapore acqueo presente nei fumi. Tale processo consente di raggiungere un valore di rendimento energetico ★★★★★ secondo la Direttiva Europea CEE 92/42 (rendimento fino al 25-30% in più rispetto ad una caldaia "tradizionale").

Il bruciatore a pre-miscelazione ottimizza la miscela di combustione riducendo le emissioni di NOx a valori che si collocano in Classe 5, la più alta secondo la Direttiva Europea EN 677; i valori misurati di NOx sono ben al di sotto al limite previsto di 70mg/kWh per la Classe 5.

La tecnologia

L'innovativo scambiatore condensante, è il cuore tecnologico di Exclusive Boiler Green.

L'innovatività del progetto ha permesso a Beretta di depositare domanda di Brevetto Europeo per lo scambiatore e per il processo produttivo (Patent Pending).

Lo scambiatore nasce in tubo unico di

alluminio, senza saldature grazie a un innovativo processo produttivo. L'elevata conduttività termica dell'alluminio, garantisce una maggiore uniformità nella distribuzione della temperatura con il vantaggio di non creare punti di surriscaldamento e quindi maggior vita per lo scambiatore. Inoltre l'alluminio offre un'elevata

resistenza alla corrosione.

L'architettura a tubo unico (circuiti in serie) permette di avere un'elevata sezione per il passaggio dell'acqua nello scambiatore con il vantaggio di avere basse perdite di carico e di prevenire sia il deposito di calcare e impurità che il surriscaldamento della superficie.

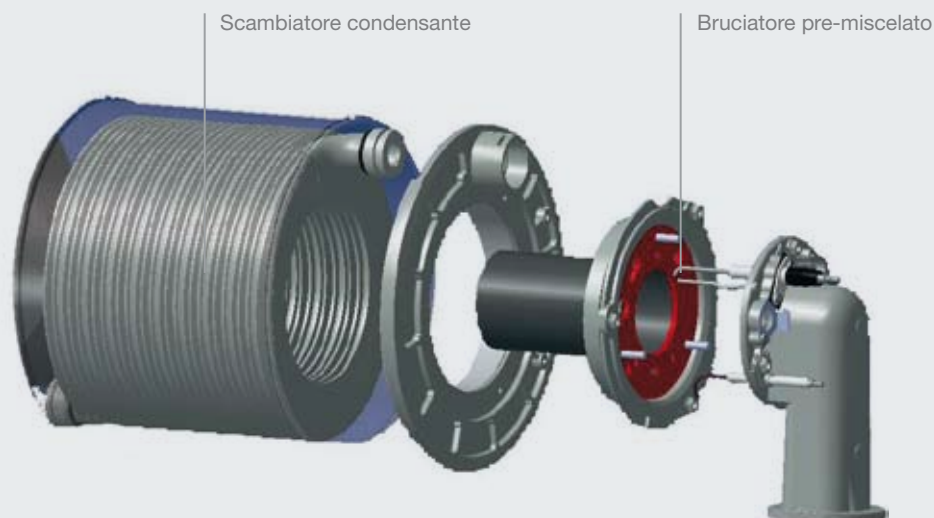

La semplicità del comfort

Il pannello elettronico è il cervello di gestione della caldaia. Semplice ed intuitivo permette, con facili gesti, di regolare i parametri della caldaia e attivare le numerose funzioni.

Un ampio display a cristalli liquidi visualizza tutte le informazioni importanti.

Ruotando le manopole si imposta in modo facile e intuitivo la temperatura

dell'acqua di riscaldamento e dell'acqua calda sanitaria.

La semplice pressione di un tasto permette la scelta della stagione.

E quando la caldaia lo chiede, con la pressione di un tasto si attiva la funzione Riempimento Facile.

Il pannello integra la funzione Clima Facile: termoregolazione e sonda esterna di serie.

- 1 - Visualizzazione della Pressione dell'Impianto
- 2 - Visualizzazione della Temperatura (acqua calda sanitaria o riscaldamento)
- 3 - Semplice Regolazione della Temperatura dell'acqua calda sanitaria
- 4 - Tasto di Attivazione del Riempimento Automatico dell'Impianto di Riscaldamento
- 5 - Tasto Info
- 6 - Tasto di scelta Estate-Inverno
- 7 - Tasto di Accensione
- 8 - Semplice regolazione della Temperatura Riscaldamento

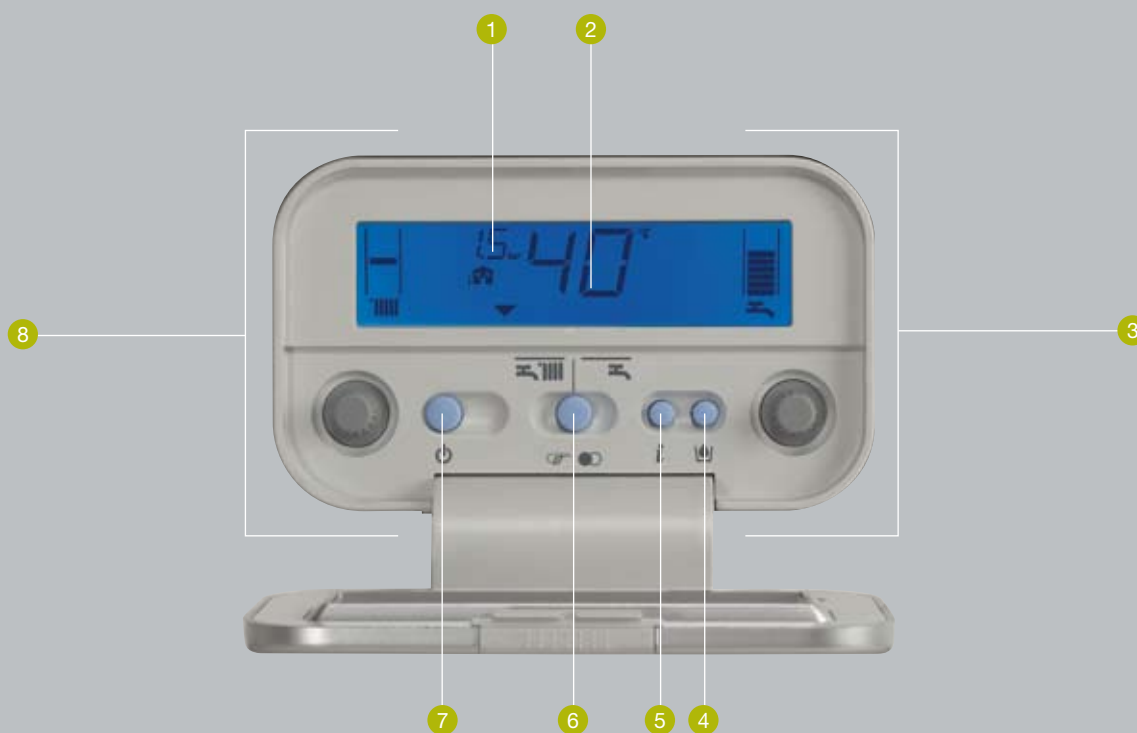

La gestione a distanza

Exclusive Boiler GREEN prevede sia il controllo dalla caldaia attraverso l'innovativa interfaccia sia la gestione a distanza tramite pannello remoto (optional).

Beretta offre quindi la soluzione ottimale per consentire la programmazione, la regolazione e la manutenzione della caldaia senza doversi allontanare dal luogo dove è installata e contemporaneamente, permette all'utente di gestire Exclusive Boiler Green dall'interno dell'abitazione. L'innovativa interfaccia elettronica presente in caldaia include la funzione Clima Facile (termoregolazione e sonda esterna di serie).

Le funzioni principali del pannello remoto sono semplici e immediate e, quando la caldaia lo richiede, è possibile attivare con estrema facilità la funzione Riempimento Facile.



Riempimento facile

Nuovo

Il nuovo sistema di caricamento semi-automatico.

Sicuro

Grazie ad un doppio controllo della pressione interrompe automaticamente il riempimento se rileva perdite nell'impianto in modo da non aggravare la perdita.

Intelligente

Ti avvisa quando è necessario riempire l'impianto prima che la pressione scenda sotto il livello di blocco.

Semplice

Riempire l'impianto non è mai stato così facile: si attiva direttamente dal pannello comandi.

Clima facile

Exclusive Boiler GREEN integra di serie Clima Facile, il sistema per la termoregolazione climatica. Il controllo per Clima Facile è integrato nel pannello elettronico presente in caldaia: è così sufficiente collegare la sonda esterna di serie per attivare la funzione di regolazione climatica.

Clima Facile adegua il funzionamento della caldaia in modo da ottenere il comfort ottimale di riscaldamento con il massimo risparmio in funzione delle variazioni climatiche esterne.

Clima Facile dispone di molteplici curve climatiche già impostate tra cui scegliere quella più adatta all'impianto e alla zona di installazione. Effettuata la scelta della curva più adatta, l'installatore può impostarla direttamente dal pannello di controllo.

Inoltre Clima Facile offre all'utente la possibilità di regolare ulteriormente il comfort a parità di curva climatica impostata.



Il sistema S.A.R.A.

Exclusive Boiler GREEN integra il sistema S.A.R.A. (Sistema di Auto Regolazione Ambientale) che risulta attivo quando la temperatura di mandata di riscaldamento è impostata

tra i 55°C e i 65°C. Il sistema S.A.R.A. di Beretta consente di ottenere il miglior compromesso tra temperatura media dei radiatori e velocità nel raggiungimento della temperatura ambiente desiderata.

Se l'ambiente è in richiesta di calore, la temperatura di mandata viene infatti aumentata automaticamente ogni 20 minuti di 5°C così da riscaldare più velocemente l'abitazione.

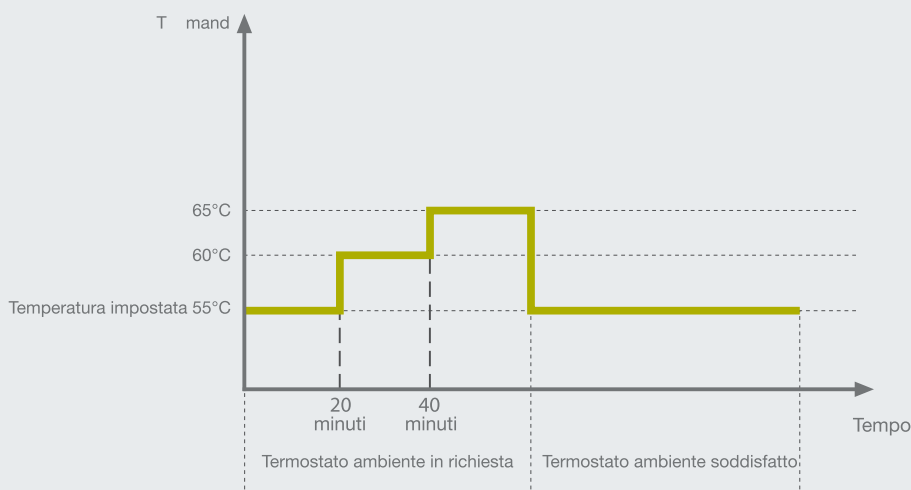

La tecnologia

La nuova Exclusive Boiler GREEN dispone di un accumulo in ACCIAIO INOX AISI 316 L, adeguatamente coibentato, con capacità di 60 litri. Il bollitore è dotato di serie di anodo al magnesio per la protezione dalle correnti vaganti, di predisposizione per il ricircolo sanitario, di valvola di riempimento e tubo di svuotamento adeguatamente dimensionato. Di serie, anche il vaso d'espansione sanitario.

Dotazione di serie a corredo macchina:

- Raccordi idraulici
- Rubinetto sanitario
- Rubinetto gas
- Dima di montaggio
- Sonda di temperatura esterna
- Kit trasformazione gas gpl

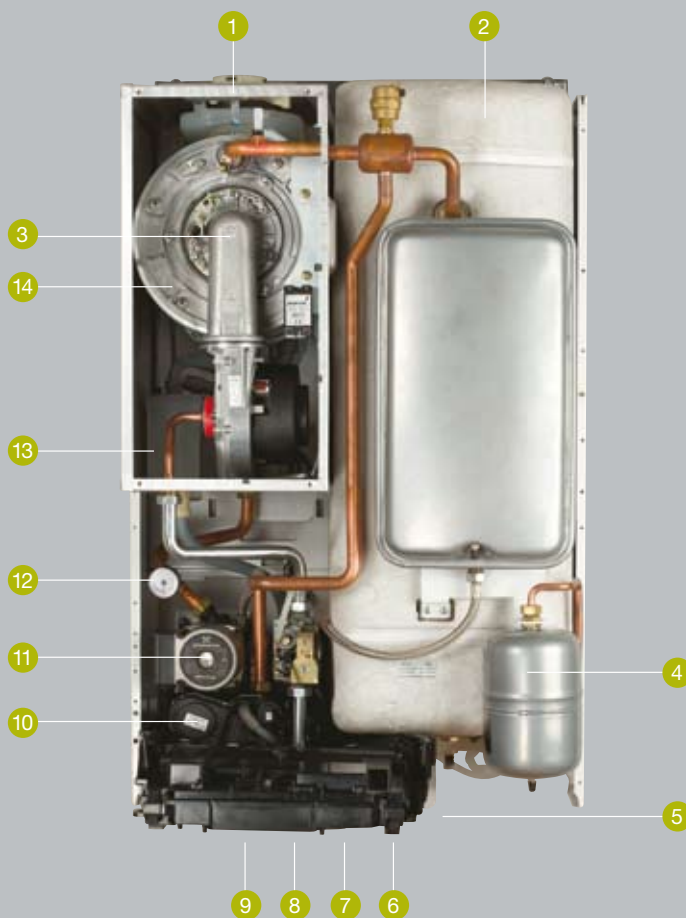

- 1 - Prese per analisi fumi
- 2 - Accumulo da 60 litri in acciaio INOX AISI 316 L
- 3 - Bruciatore premix a basse emissioni inquinanti: Classe 5 (UNI EN 677)
- 4 - Vaso d'espansione sanitario di serie
- 5 - Termoregolazione climatica con sonda esterna di serie
- 6 - Rubinetto manuale di carico impianto
- 7 - Funzione antigelo di scheda Grado di protezione elettrica IPX5D
- 8 - Possibilità di regolazione della potenza max in riscaldamento
- 9 - By-pass sul circuito riscaldamento
- 10 - Valvola a tre vie con cicli antibloccaggio
- 11 - Circolatore ad alta prevalenza con cicli antibloccaggio
- 12 - Idrometro pressione impianto riscaldamento
- 13 - Sifone raccogli condensa
- 14 - Scambiatore a condensazione in alluminio ad elevata portata

Gli impianti

L'offerta di Exclusive Boiler GREEN è completata da una gamma di accessori dedicati che ne ampliano il campo di utilizzo e la flessibilità d'impiego. Exclusive Boiler GREEN è quindi la risposta ideale per impianti standard nella sua configurazione di base (solo caldaia) infatti integra nel pannello elettronico la termoregolazione Clima Facile: è sufficiente collegare la sonda esterna (di serie) per attivare la regolazione climatica. Exclusive Boiler GREEN è ideale per impianti a bassa temperatura.

Exclusive Boiler GREEN è la risposta ideale anche per impianti più complessi. Abbinata al separatore idraulico CONNECT AP gestisce impianti ad alta portata, di elevate dimensioni o con rilevanti perdite di carico. L'elettronica di Exclusive Boiler GREEN integra di serie la gestione di CONNECT AP. Abbinata al separatore idraulico CONNECT AT/BT dotato di valvola miscelatrice motorizzata e di termostato limite gestisce impianti misti alta/bassa temperatura ottimizzando i rendimenti poiché gestisce una curva climatica per ciascun circuito: i due circuiti hanno livelli di temperatura indipendenti con caldaia che lavora in bassa temperatura quando è in richiesta solo la parte in bassa temperatura. La scheda di controllo di CONNECT AT/BT va installata in caldaia. Il controllo di CONNECT AT/BT insieme alla termoregolazione di serie consente la gestione di zone a temperatura scorrevole. Exclusive Boiler GREEN è dotata di tre linee di aspirazione/scarico fumi (80-80 sdoppiato, 60/100 e 80/125 concentrico) e una linea per intubamento permettono di rispondere alle diverse caratteristiche degli edifici.

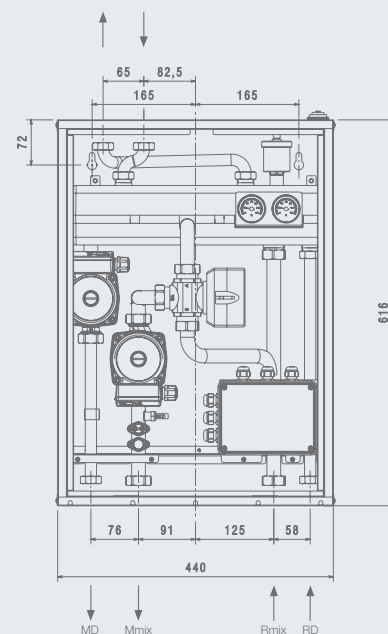
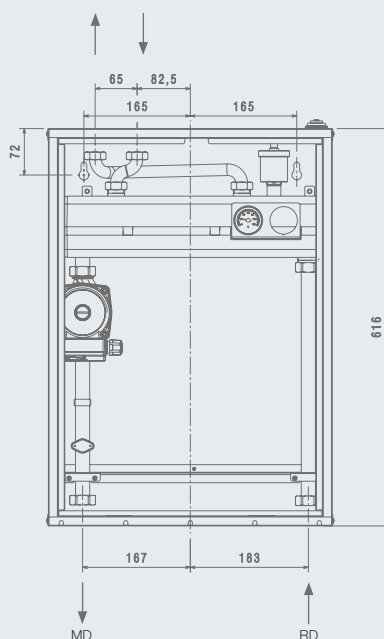
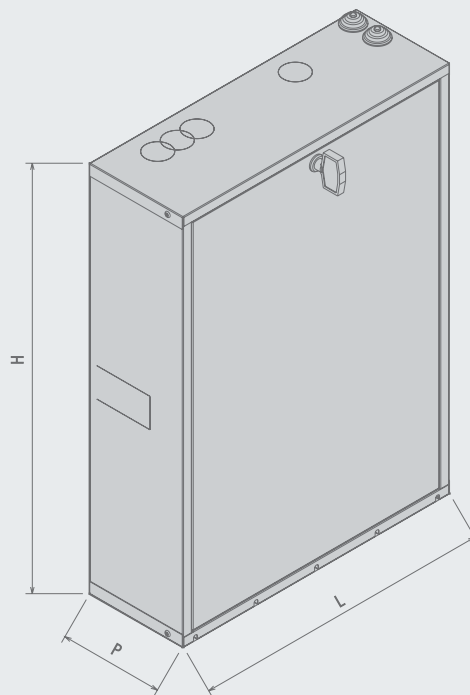

La fumisteria

Scarico concentrico Verticale (60-100)

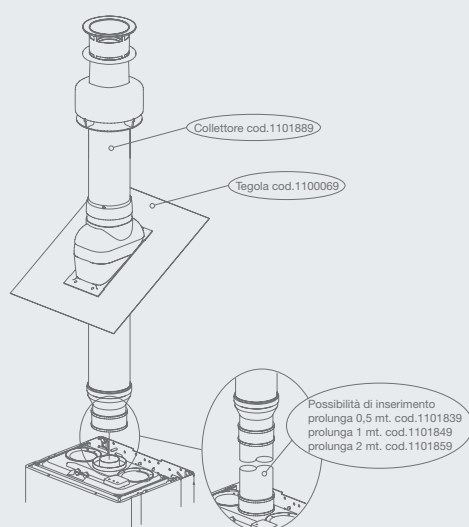

Scarico con sistema sdoppiato

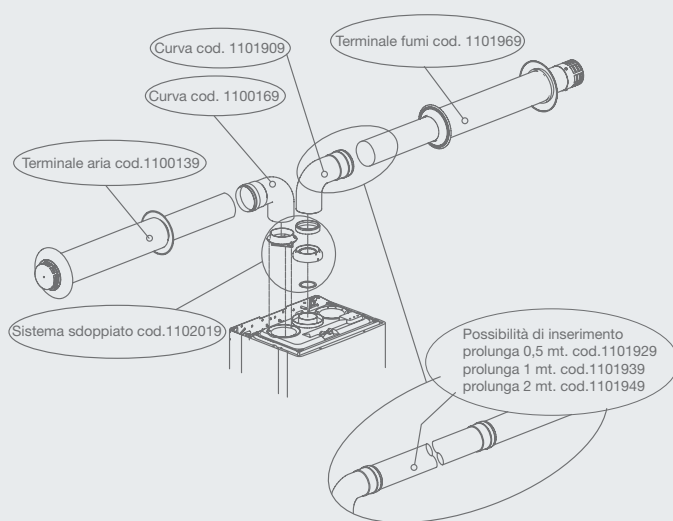

Scarico concentrico Posteriore/laterale

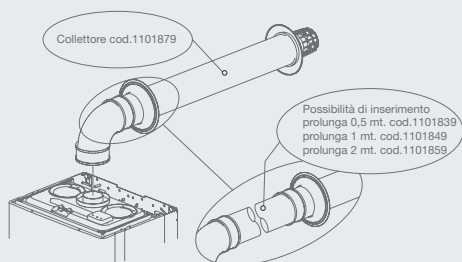

Scarico con sdoppiatore

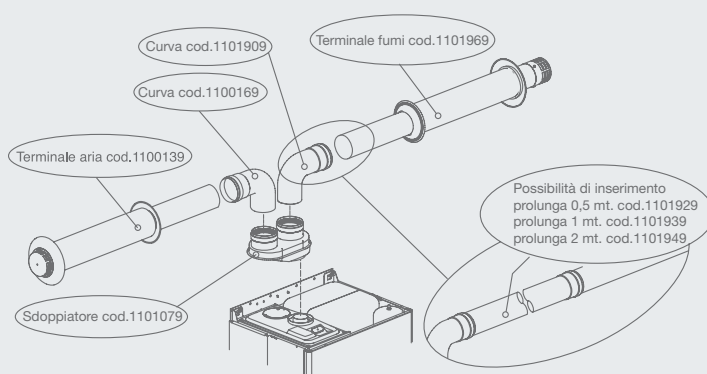

Configurazioni fumisteria più utilizzate
(per la gamma completa degli accessori scarico fumi Beretta, fare riferimento al Catalogol listino).

Per tutte le configurazioni di fumisteria fare riferimento alle normative vigenti.

Disegni tecnici

Exclusive Boiler Green 30 BSI

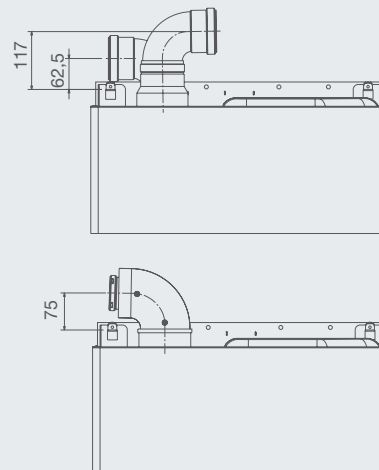
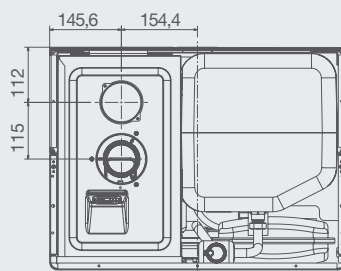
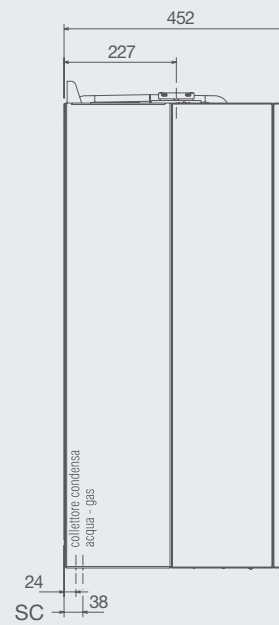
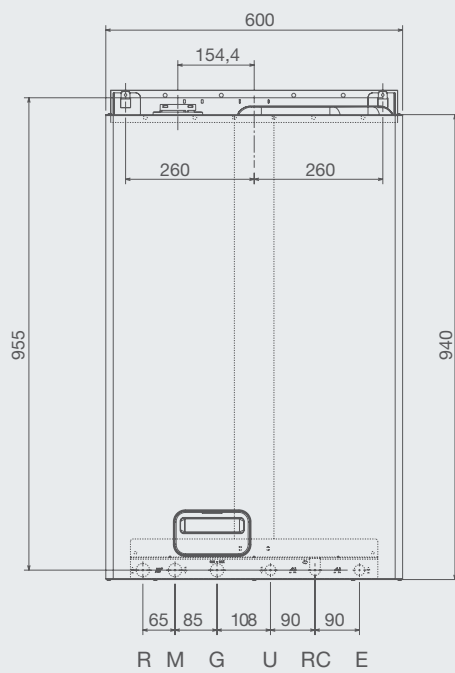

Legenda:

Impianto: Ritorno R / Mandata M / Gas G

Acqua sanitaria: Entrata E / Uscita U / Ricircolo sanitario RC / Scarico condensa SC

Dati tecnici

LEGENDA:

- bollitore;
- camera stagna;
- accensione elettronica, controllo a ionizzazione.

CARATTERISTICHE E MODELLI DISPONIBILI	u.d.m.	Exclusive Boiler GREEN 30 BSI
Portata termica nominale riscaldamento	kW	30,00
Potenza termica nominale riscaldamento (80 - 60 °C)	kW	29,01
Potenza termica nominale riscaldamento (50 - 30 °C)	kW	31,41
Portata termica ridotta riscaldamento	kW	6
Potenza termica ridotta riscaldamento (80 - 60 °C)	kW	5,73
Potenza termica ridotta riscaldamento (50 - 30 °C)	kW	6,31
Portata termica nominale sanitario	kW	30,00
Portata termica al massimo sanitario*	kW	30,00
Portata termica ridotta sanitario	kW	6,00
Potenza termica al minimo sanitario*	kW	6,00
Classificazione Direttiva Europea CEE 92/42		★★★★
Rendimento a Pn max (80 - 60 °C)	%	96,7
Rendimento a Pn min (80 - 60 °C)	%	95,5
Rendimento a carico ridotto 30% (47° ritorno)	%	102,0
Rendimento a Pn max (50 - 30 °C)	%	104,7
Rendimento a Pn min (50 - 30 °C)	%	105,2
Rendimento a carico ridotto 30% (30° ritorno)	%	108,1
NOx ponderato	mg/kWh	41
Potenza elettrica	Watt	150
Tensione di alimentazione / frequenza	Volt/Hz	230/50
Grado di protezione elettrica	IP	X5D
ESERCIZIO RISCALDAMENTO		
Pressione e temperature massime	bar/°C	3 / 90
Campo di selezione temperatura riscaldamento	°C	20 - 80
Contenuto acqua serpentino	litri	3,40
Pompa: prevalenza massima disponibile all'impianto alla portata di	mbar litri/h	300 1000
Capacità vaso espansione	litri	10
ESERCIZIO SANITARIO		
Pressione massima	bar	8
Pressione minima	bar	0,2
Quantità di acqua calda con $\Delta T=25$ °C	litri/min	17,2
Portata minima acqua sanitaria	litri/min	0
Campo di selezione temperatura acqua sanitaria	°C	35 - 60
Contenuto acqua sanitario	litri	60
COLLEGAMENTI		
Entrata - uscita riscaldamento	Ø	3/4"
Entrata - uscita sanitario	Ø	1/2"
Entrata gas	Ø	3/4"
TUBI SCARICO FUMI E ASPIRAZIONE ARIA COASSIALI		
Diametro	mm	60-100
Lunghezza massima (comprensiva di curva 90°)	m	7,80
Perdita per l'inserimento di una curva 90°/45°	m	0,85 / 0,5
Diametro	mm	80-125
Lunghezza massima**	m	18
TUBI SCARICO FUMI E ASPIRAZIONE ARIA SDOPPIATI		
Diametro	mm	80+80
Lunghezza massima	m	35+35
Perdita per l'inserimento di una curva 90°/45°	m	0,8 / 0,5
INSTALLAZIONE B23		
Diametro	mm	80
Lunghezza massima	m	42
PROTEZIONE ANTIGELO		
Sistema antigelo incorporato (S.A.I.)	-	di serie
DIMENSIONI E PESO		
Dimensione caldaia(HxLxP)	mm	950x600x450
Peso netto Caldaia	Kg	68
Versioni gas disponibili		MTN***

* Valore medio tra varie condizioni di funzionamento in sanitario.

** Calcolata con una curva 90°, 17 prolunghe da 1 metro e un collettore orizzontale da 1 metro.

*** Di serie kit di trasformazione a gas GPL.

Servizio Clienti:
modalità di estensione garanzia

- **FORMULA KASKO 5 ANNI**
- **OLTRE**

Servizio Clienti 199.13.31.31 *
Assistenza Tecnica 199.12.12.12 *

Sede commerciale: Via Risorgimento, 23 A
23900 - Lecco

www.berettaclima.it

Beretta si riserva di variare le caratteristiche e i dati riportati nel presente fascicolo in qualunque momento e senza preavviso, nell'intento di migliorare i prodotti. Questo fascicolo pertanto non può essere considerato contratto nei confronti di terzi.

* Costo della chiamata da telefono fisso: 0,15 euro/min. IVA inclusa, da lunedì a venerdì dalle 08.00 alle 18.30, sabato dalle 08.00 alle 13.00.

Negli altri orari e nei giorni festivi il costo è di 0,06 euro./min. IVA inclusa. Da cellulare il costo è legato all'Operatore utilizzato.

 **Beretta**
Il clima di casa.